



クリーンストッカー

CKG

施工説明書



施工完了後に

- ボルト、ナットの締め付けを点検してください。
- 施工上の汚れ、モルタルの付着があればきれいに拭き取ってください。
- 施工上の傷、塗膜のはがれは、タッチアップ塗料（市販品又は、当社で別途用意してあるもの）できれいに仕上げてください。

柱の据付 アンカータイプ (基本セット)

【片引戸タイプ】

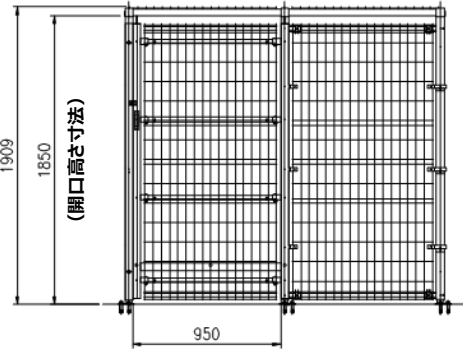
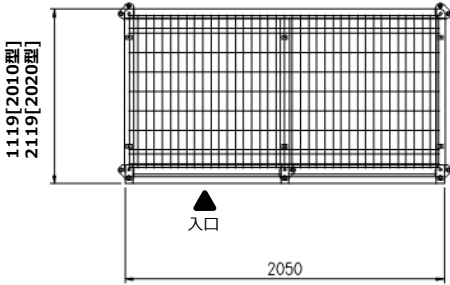

【引分戸タイプ】

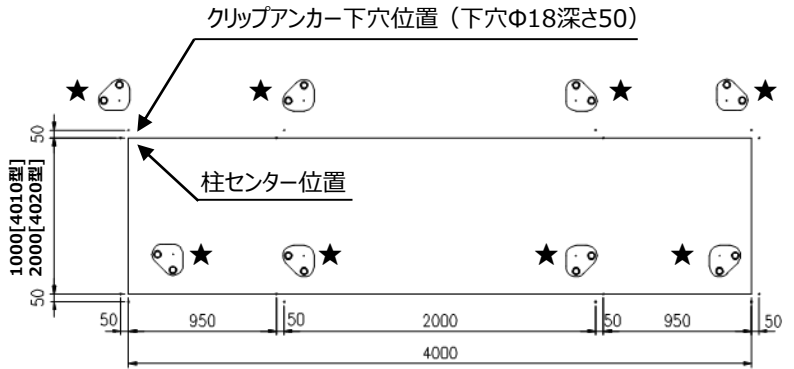
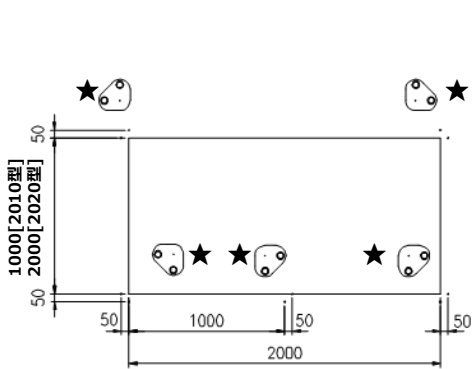
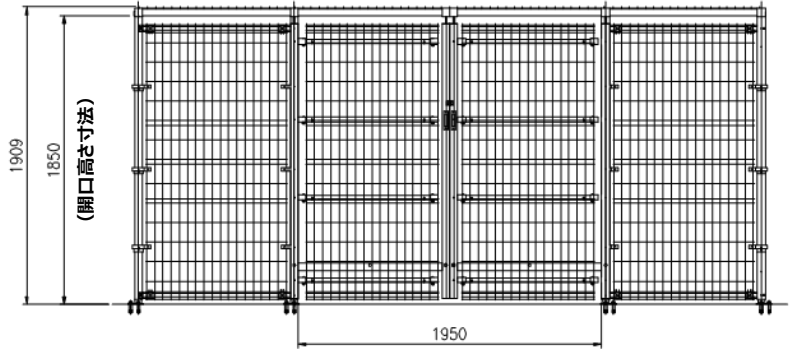
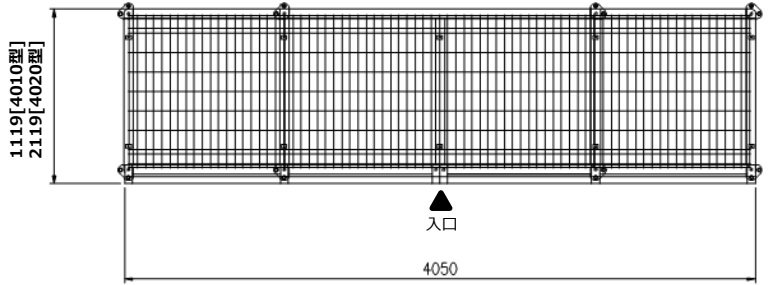

★アンカーベースの向き

■ 柱の位置

片引戸タイプ



引分戸タイプ

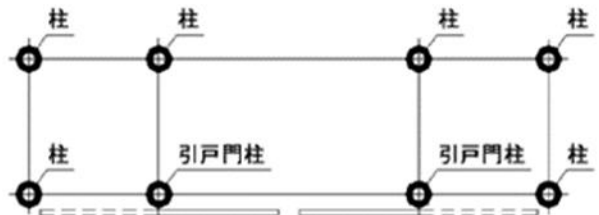

■ アンカー工事ができない設置場所の場合

アンカー部に独立基礎を施工し、アンカー固定してください。

【片引戸タイプ】

【引分戸タイプ】

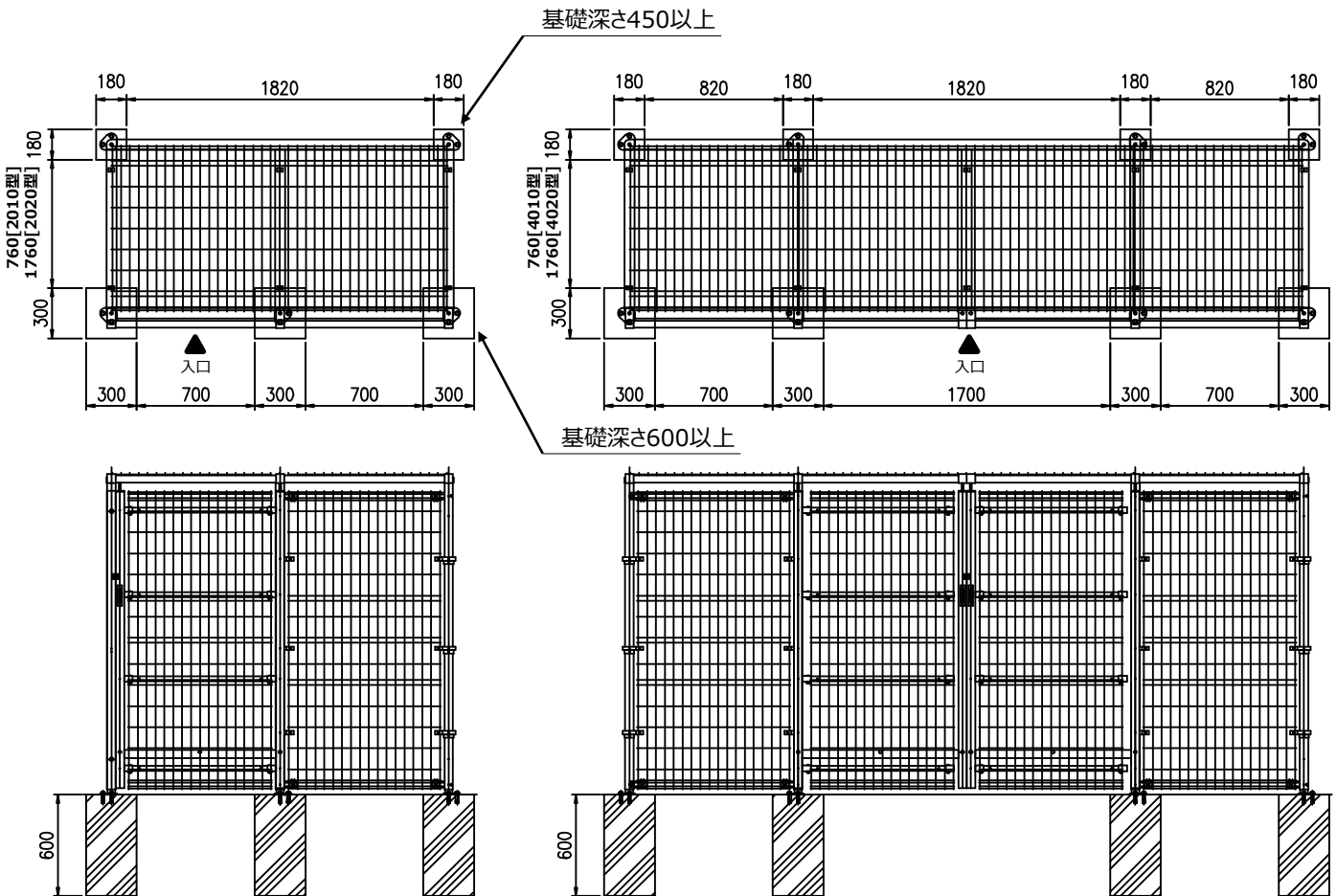

独立基礎サイズ：□300mm×600mm、□180mm×450mm

柱の取付

アンカーベースは各柱に取付けてください。
ナットは仮締めしておいてください。

※右の図は片引戸が右吊元の場合です。
左吊元は吊元柱、戸当り柱を左右入れ替えてください。

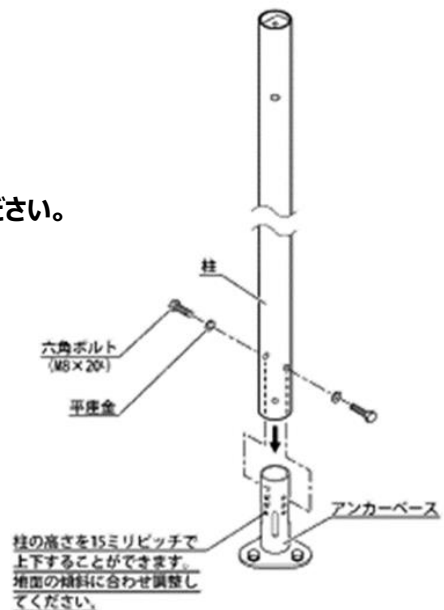

ジョイントと各棧の取付け

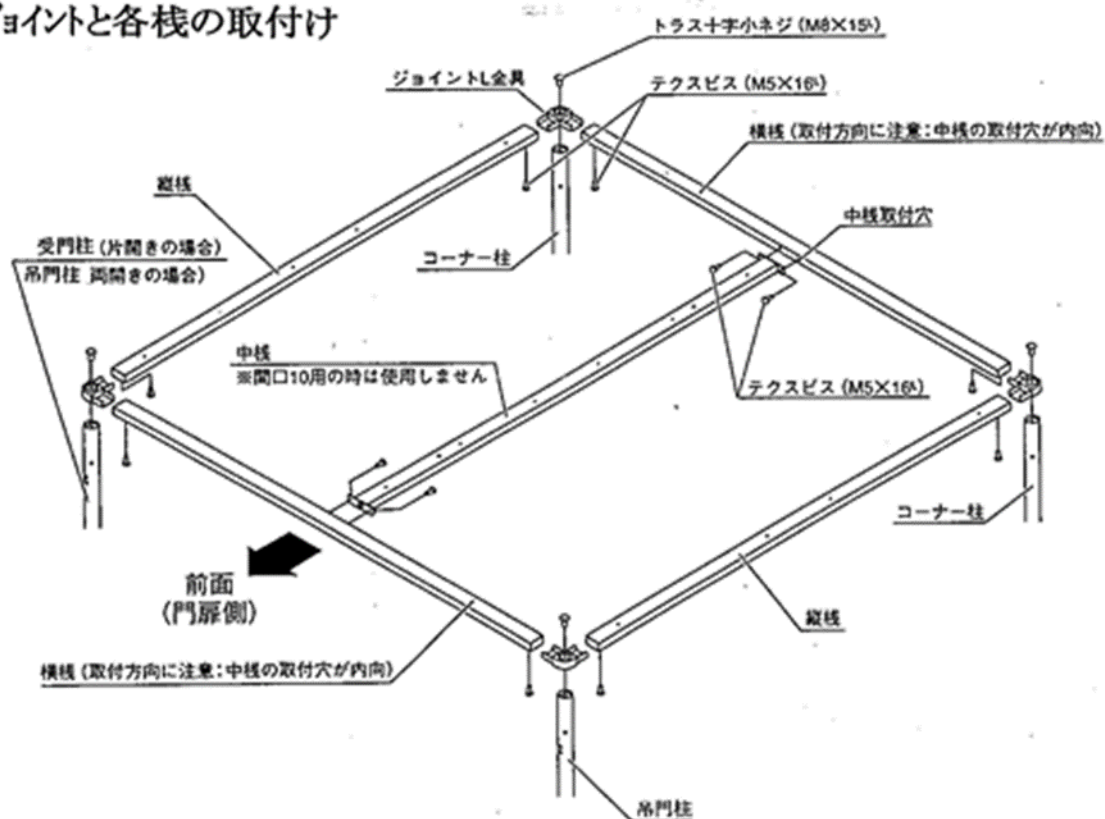

メッシュ屋根材の取付け

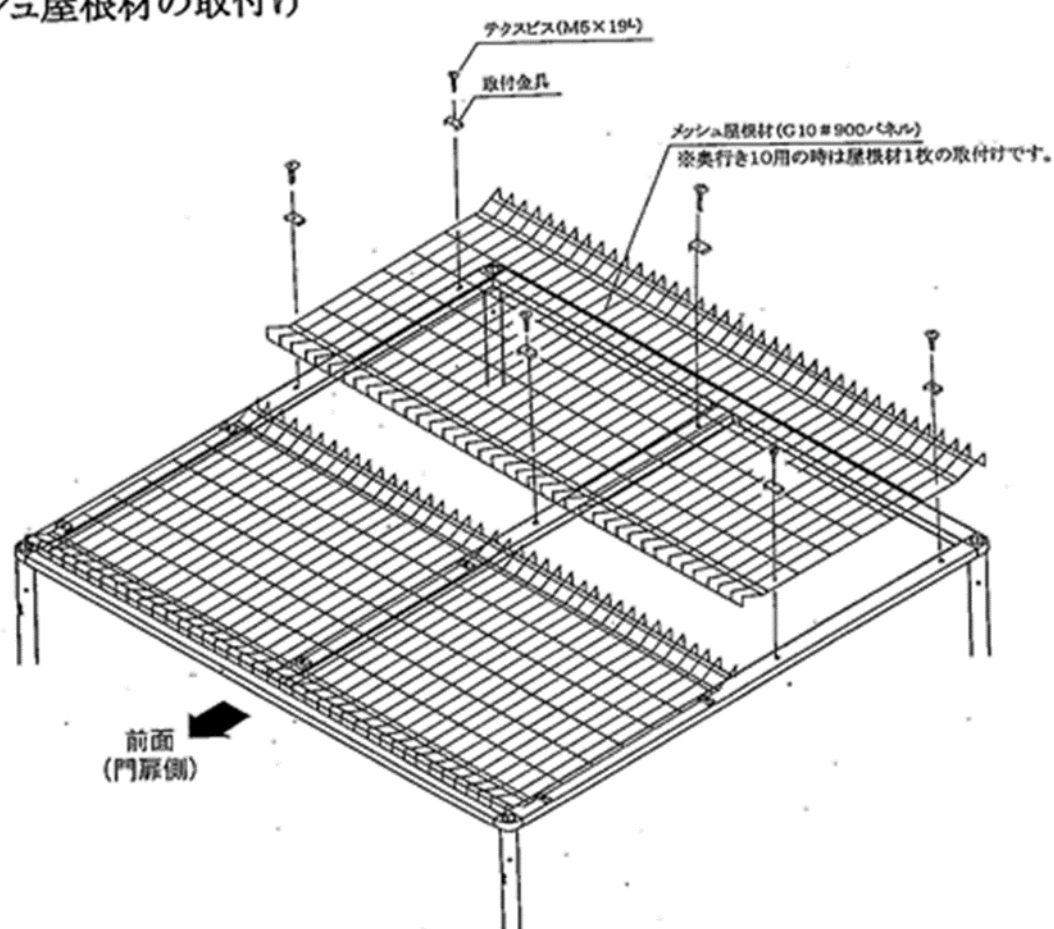

フェンス部の取付け

- ・支柱上部にコーナー金具を取付け、フェンス本体の上部丸形状内にインサート金具を挿入し、フェンス本体を上から落とし込み仮置きをおこない、下部のコーナー金具、中間金具(中間金具端末用)を取付けてください。
- ・フェンス本体と支柱の隙間が左右均等となるよう調整してください。

●コーナー金具の取付け

- ①支柱にコーナー金具を取付けて下さい。
- ②フェンス本体の丸形状内にインサート金具を挿入してください。
(インサート金具は、フェンス左右に上下各1個ずつです。)
- ③フェンス本体を固定金具に落とし込み、仮置きをおこなってください。
- ④押え金具をあて、ボルト、ナットで固定して下さい。

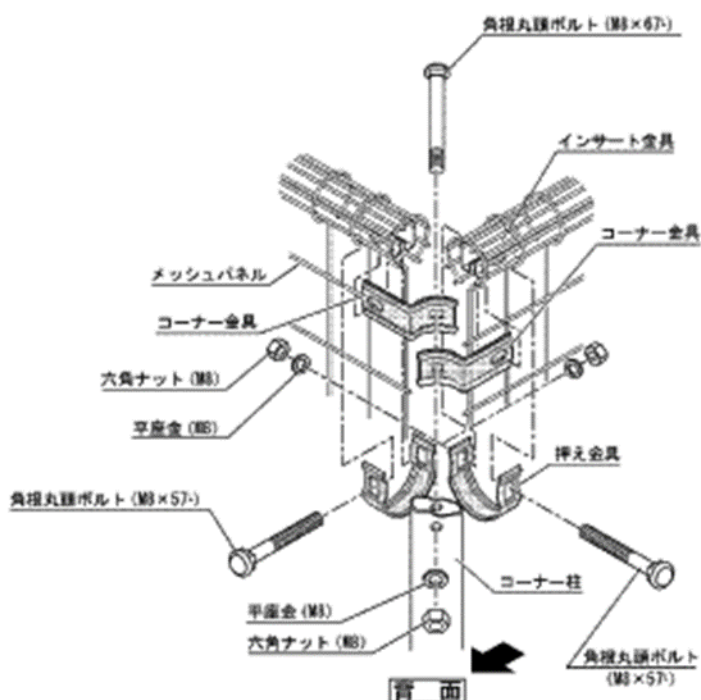
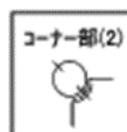
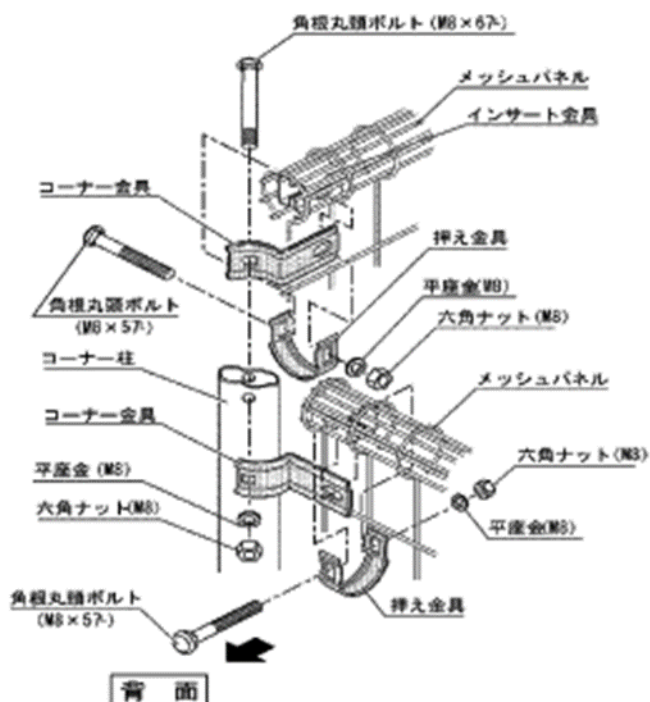

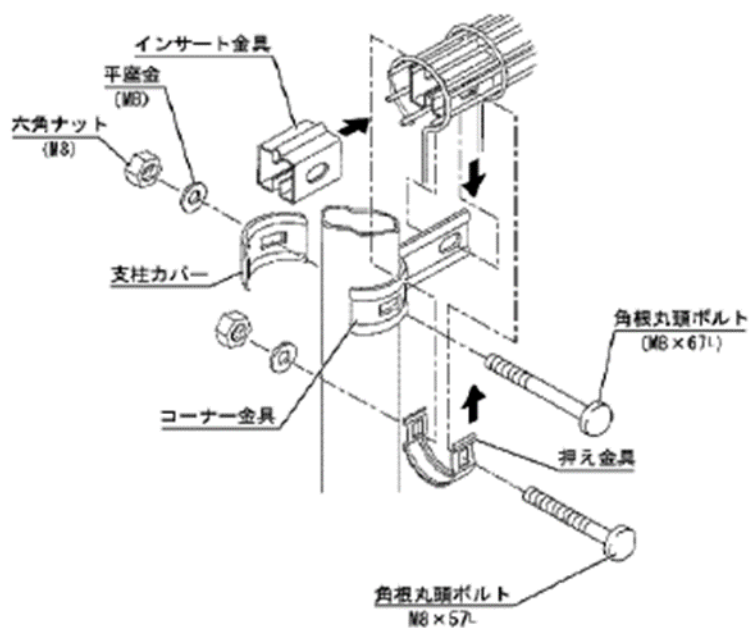
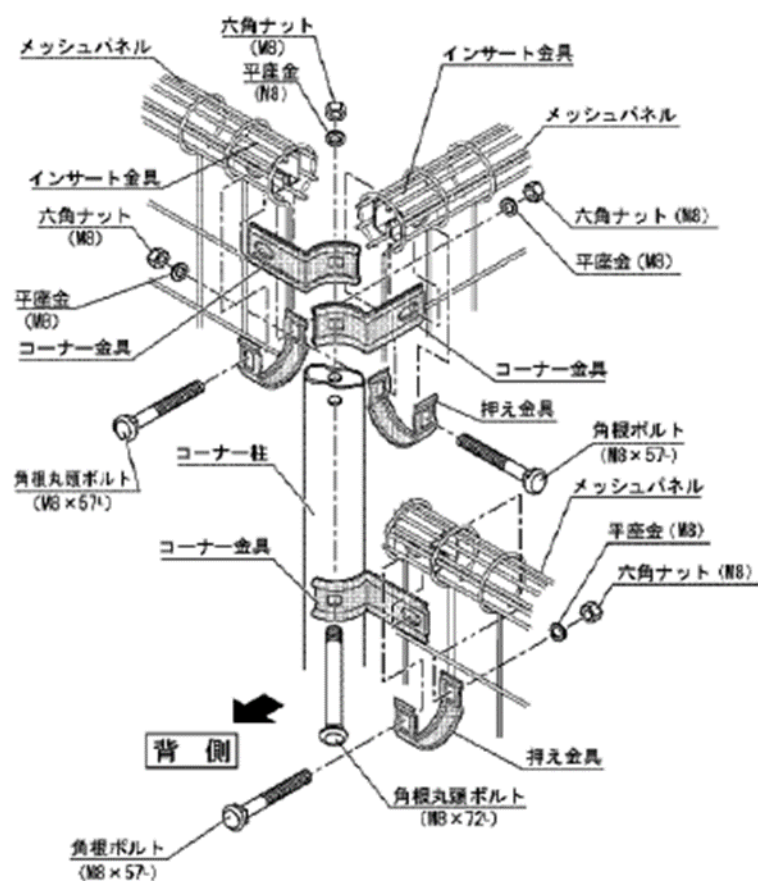

●中間金具端末用の取付け

コーナー、端末となる支柱には、中間金具端末用を取付けてください。

T字コーナーとなる支柱には、中間金具端末用と中間金具を取付けて下さい。

※コーナー部は3ヶ所(12個使用)取付けます。

端末部は3ヶ所(6個使用)取付けます。

T字コーナーは3ヶ所(中間金具端末用6個、中間金具6個使用)取付けます。

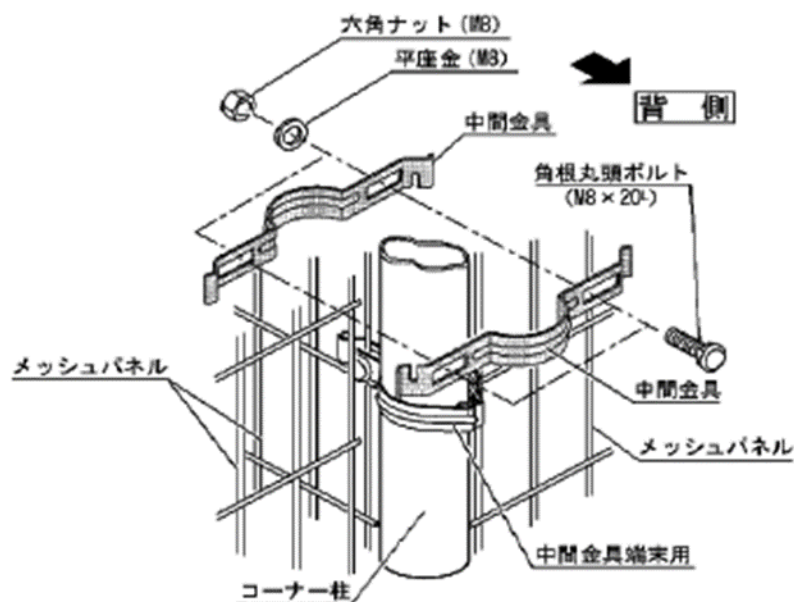
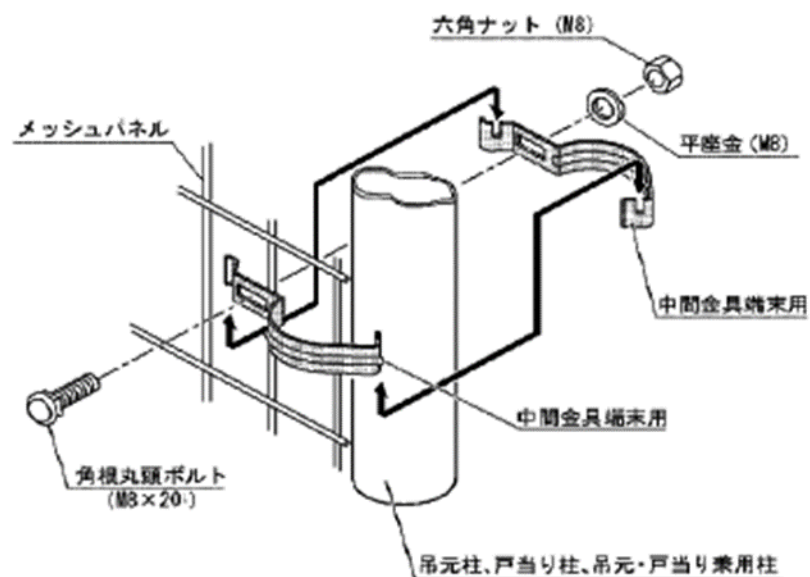

吊り引戸の取付 (片引戸の場合)

① レール取付金具、戸当り、振止金具の取付

※ レール取付金具用ボルトは扉の裏面をハンガーレールに通してから本締めしてください。

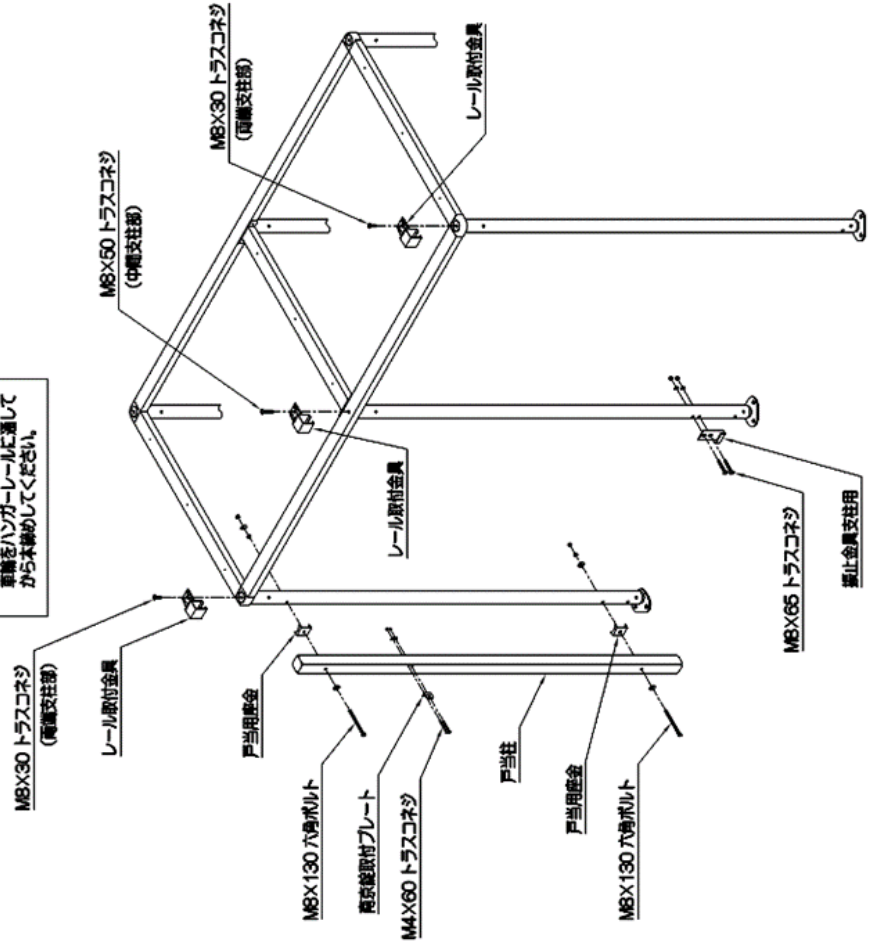

② ハンガーレール、吊引戸の取付

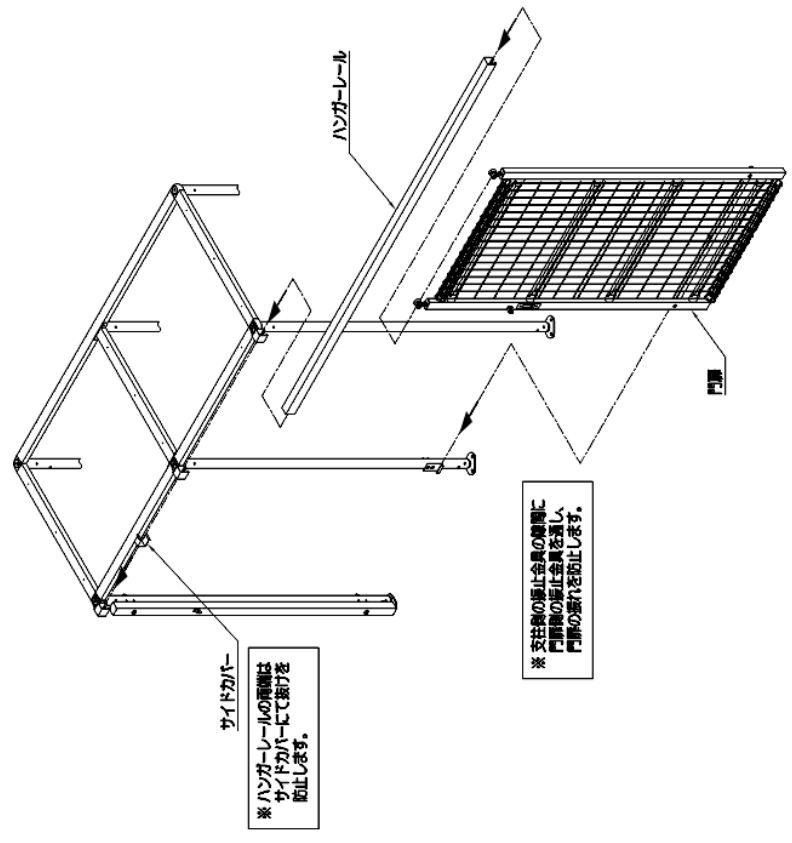

※ 本注の振止金具の取付に戸取付の振止金具を通し、戸扉の振れを防止します。

③ サイドカバーの取付

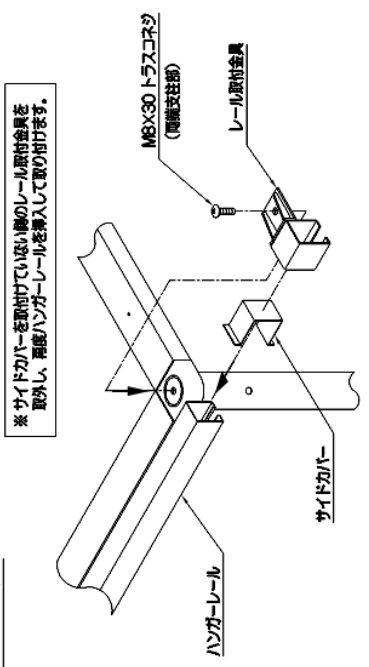

※ サイドカバーを取付けたい側のレール取付金具を取外し、両端ハンガーレールを挿入して取付けます。

吊り引戸の取付 (引分戸の場合)

① レール取付金具、ハンガーレール、振止金具、吊引戸の取付

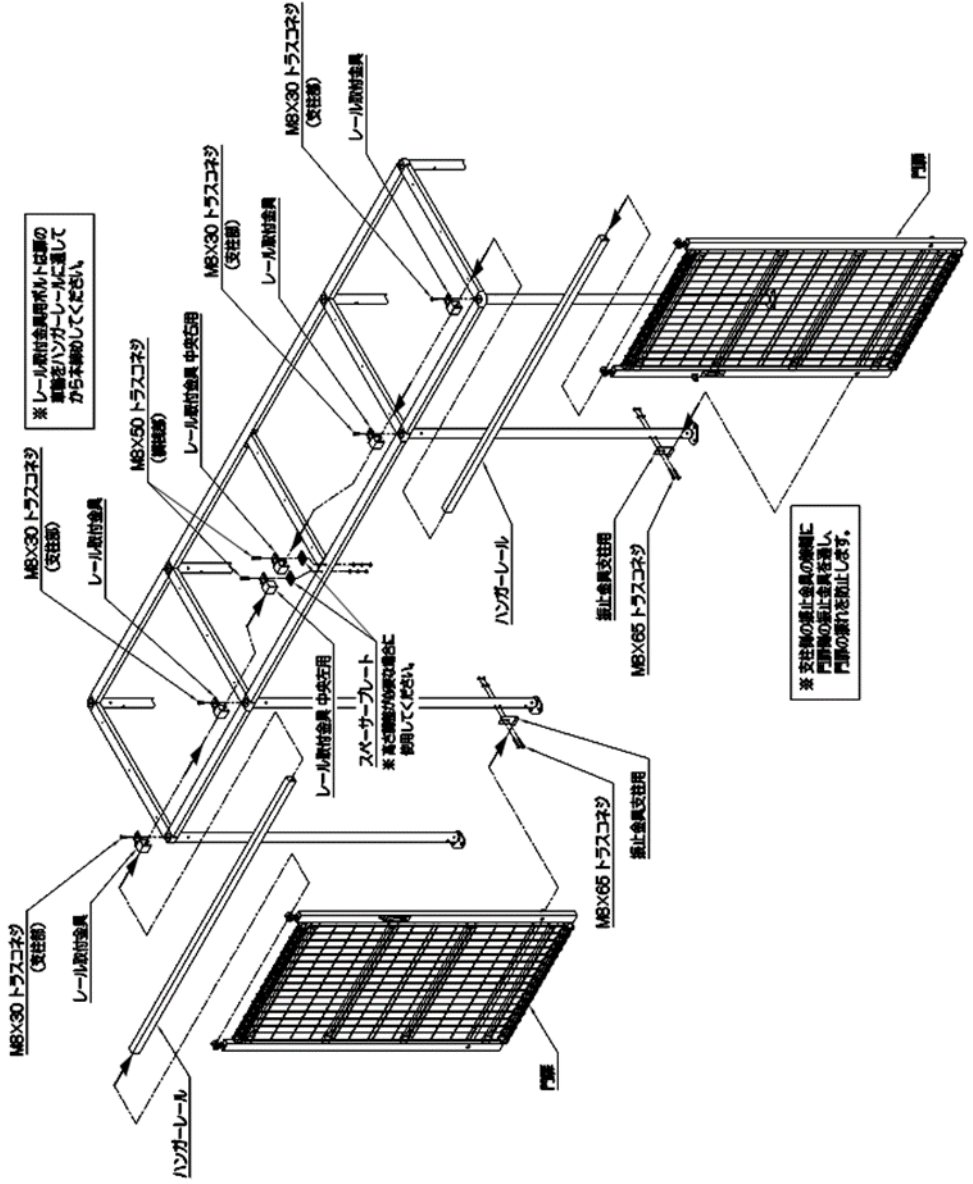

② サイドカバーの取付

※ ハンガーレールの両端はサイドカバーにて取付を防止します。
 ※ サイドカバーを取付けていない側のレール取付金具を取外し、両端ハンガーレールを挿入して取り付けます。

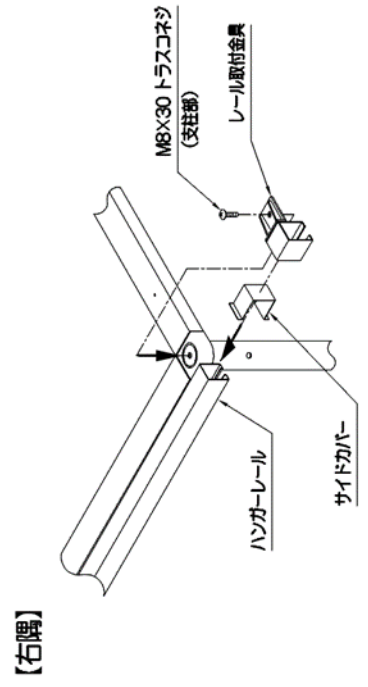
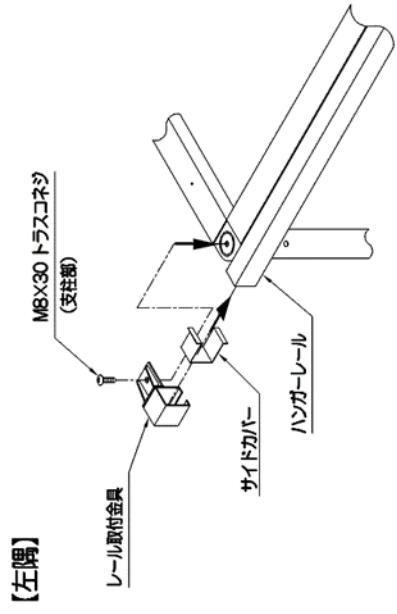



安全にご使用いただくための注意点

未永く安全にご使用いただくため、次の点に特にご注意ください。

弊社のクリーンストッカーは簡易型ストッカーです。

物置以外のご使用は事故につながる恐れがありますので、次の点にご注意いただき、正しいご使用をお願いいたします。

- 屋上、高地、風の強い特殊な地域、積雪地域、過酷な条件下でのご使用につきましては、必ず弊社までご相談いただき、正しく安全にご使用ください。
- クリーンストッカーに他の付属品(看板、目隠し板など) は取り付けしないでください。他の付属品を取り付ける必要がある場合は、ご要望に応じ別途、特別仕様設計をいたします。必ず弊社にご相談ください。
- クリーンストッカーに寄りかかったり、揺すったり、ボールなどをぶつける行為は製品の変形や事故につながる恐れがありますのでお避けください。
- 門扉を開閉する場合は、必ず前後・左右の安全を確認しておこなってください。
- 門扉に乗ったり、揺すったり、寄りかかったり、物を載せたりしないでください。
- 普段、出入りなどに使用されない場合は、必ず施錠しておいてください。また、落とし棒は、ご使用の開閉以外は落としておいてください。
- 門扉の周辺での遊びはケガや事故の原因になる恐れがあります。正しく開閉して正しく出入りしていただきますようお願いいたします。
- 屋根に乗ったり、柱にぶら下がったりしないでください。また屋根に物を載せないでください。
- 積雪時は20cmの積雪を超えないうちに必ず雪おろしをおこなってください。
(積雪比重0.3t/m³の場合です)
地域気象条件により、積雪比重は異なりますのでご注意ください。
- 海岸地帯や重工業地帯などの過酷な条件下でのご使用にあたりましては、塩害などによる品質問題が生じる場合がありますので、弊社までお問い合わせください。

その他、クリーンストッカーに関しまして、ご不明な点がございましたら、各地区の弊社営業担当者が対応させていただきます。何なりとお問い合わせ、お申し付けいただきますようお願いいたします。

製品不良やメンテナンス部品の在庫のお問い合わせは、お買上げいただいた販売店・代理店まで

製品のお問い合わせは
最寄りのダイケン営業所まで



● 受付時間 月～金 9:00～12:00/13:00～17:00
(土日・祝日・年末年始・夏季休業等除く)
■ ホームページ www.daiken.ne.jp
本社:大阪市淀川区新高2-7-13 TEL (06) 6392-5321

札幌支店 ☎(011)881-3121
〈北海道エリア〉

東京支店 ☎(03)3633-6551
〈東京23区エリア〉

駐輪推進営業所 ☎(03)3633-9331

特販営業所 ☎(03)3633-6552

名古屋支店 ☎(0586)77-7561
〈愛知・岐阜・三重・富山・石川・福井・浜松エリア〉

大阪支店 ☎(06)6392-5556
〈大阪・兵庫・奈良・京都・和歌山・滋賀エリア〉

盛岡営業所 ☎(019)908-2202
〈岩手・青森・秋田エリア〉

仙台営業所 ☎(022)235-4380
〈宮城・山形・福島エリア〉

埼玉営業所 ☎(048)667-9381
〈埼玉・栃木・群馬・長野・新潟エリア〉

千葉営業所 ☎(043)460-2010
〈千葉・茨城エリア〉

西関東営業所 ☎(042)722-5040
〈神奈川・山梨・一部都下エリア〉

静岡営業所 ☎(054)237-5375
〈静岡エリア〉※浜松エリアは名古屋支店へ

岡山営業所 ☎(086)297-9100
〈岡山・四国4県エリア〉

広島営業所 ☎(082)294-9181
〈広島・島根・鳥取・山口エリア〉

福岡営業所 ☎(092)482-8112
〈九州7県・沖縄エリア〉

よくあるお問い合わせを
ホームページで公開中!
QRコード読み取りで表示

