

36・39：端部カバー

取付説明書

四国化成の製品をお買いあげいただきありがとうございます。
 末永くご愛用いただくために、この「取付説明書」をよくお読みいただき正しい施工
 とご使用をお願いします。











●施工は専門業者が行ってください。専門知識のない方が施工されますと不具合発生の原因となることがあります。

施工上の注意事項

1. 施工時にアルミ製品の表面にキズをつけますと腐食しやすくなりますので、取扱いには十分注意してください。
2. 施工完了後に取り付け作業をしたねじ類の締め具合をもう一度確かめてください。
3. この取付説明書は、工事完了後お客様にお渡しください。

施工の前に

フェンスの種類によって梱包内容が異なりますので、十分確認してください。

名称	形状	数量				
		H06	H08	H10	H12	
36 端部カバー	36：端部カバー		2	2	2	2
	縦幅決材		2	2	2	2
	トラスタッピンネジ(φ4×10L)		8	8	8	8
	トラスタッピンネジ(φ4×20L)		20	20	20	30
	取付説明書		1	1	1	1
39 端部カバー	39：端部カバー		2	2	2	2
	縦幅決材		2	2	2	2
	トラスタッピンネジ(φ4×10 ^L)		8	8	8	8
	トラスタッピンネジ(φ4×20 ^L)		20	20	20	30
	取付説明書		1	1	1	1

施工の手順

■施工は、番号順(1 → 2 → 3)に作業してください。

1 フェンス本体の切断

1. 必要長さを測り、上下胴縁と横取付材にケガキ線を入れてください。
2. 上下胴縁と横取付材を取り外してください。

注) H10・12サイズの場合

上下胴縁から補強材を取り外し、
 上下胴縁より40mm短くケガキ線を入れてください。

3. ルーバー材は、上下胴縁より13.5mm短くケガキ線を入れてください。
4. 端部カバーとルーバー材を取り外してください。
5. ケガキ線に沿って各部材を切断してください。

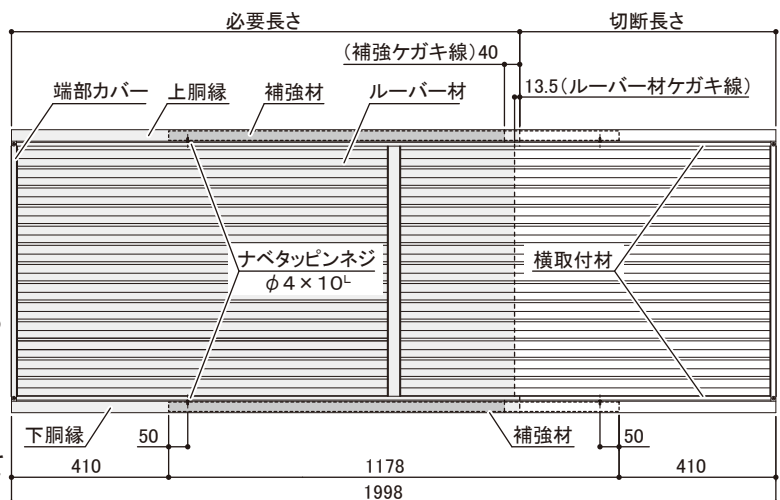

2 ジョイント穴・端部カバー取付用穴あけ

1. 上下胴縁の片面(家側)にジョイント用穴φ6をあけてください。
2. 横取付材に端部カバー取付用穴φ3.3を両面あけてください。
3. 補強材を切断した場合は、補強材にφ3.2穴と上下胴縁にφ5穴をあけてください。

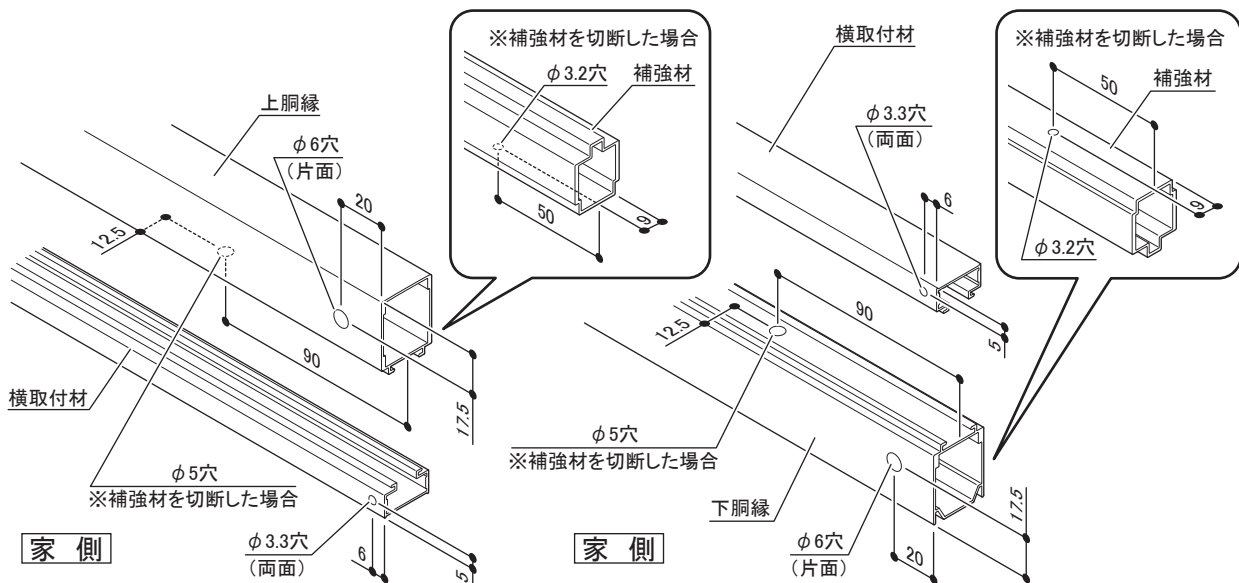

3 端部カバーの取り付け

1. ルーバー材と縦幅決材をナベタツピンネジで取りつけてください。
2. 端部カバーを取りつけてください。
3. 横取付材を取りつけてください。
4. トラスタツピンネジで端部カバー上下4ヶ所を固定してください。
5. 補強材を切断した場合は、上下胴縁に補強材を取りつけてください。
6. 上下胴縁を取りつけてください。

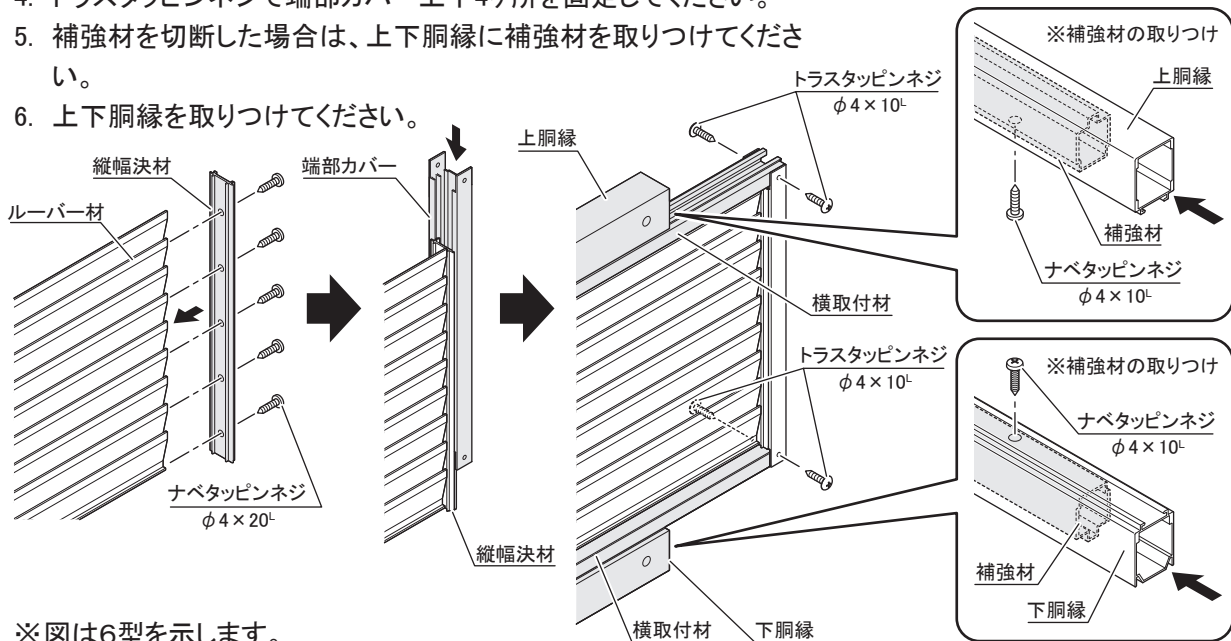

※図は6型を示します。

●改良のため予告なしに商品の一部を変更することがありますのでご了承ください。