

サイクルスタンド 組立説明書

CS-H-SR型 (ロック付サイクルスタンド)



製造 番号

- この度はダイケンのサイクルスタンドをお買い上げくださいます。誠にありがとうございます。
- 正しい施工をしていただく為、当説明書をお読みください。

●梱包表

型式	梱包番号	梱包名	部材名	数量
CS-H 1A-SR型	L2-1209	スタンドL	スタンド低	1
		錠前部品袋	下記明細	1
CS-H 1B-SR型	L2-1210	スタンドH	スタンド高	1
		錠前部品袋	下記明細	1

【錠前部品袋明細】

部品名	形状・サイズ	数量	部品名	形状・サイズ	数量
リング錠 錠 (3本)		1	十字穴付きタッピンねじ	M4×8	1
			十字穴付きなべ小ねじ	M5×35	2
			六角ナット	M5用	2
錠前取付金具		1	アンカーボルト	M8×70	2
			組立説明書	-	1
			取扱説明書	-	1

【アンカーボルトの種類と使用本数/1台当り】

アンカーボルトM8×70で2箇所固定してください。

【アンカーボルトの下穴径】

土間コンクリートにΦ8.5mmの下穴をあけてください。

【スタンド低と高を交互に設置する場合】

【スタンド低のみ設置する場合】

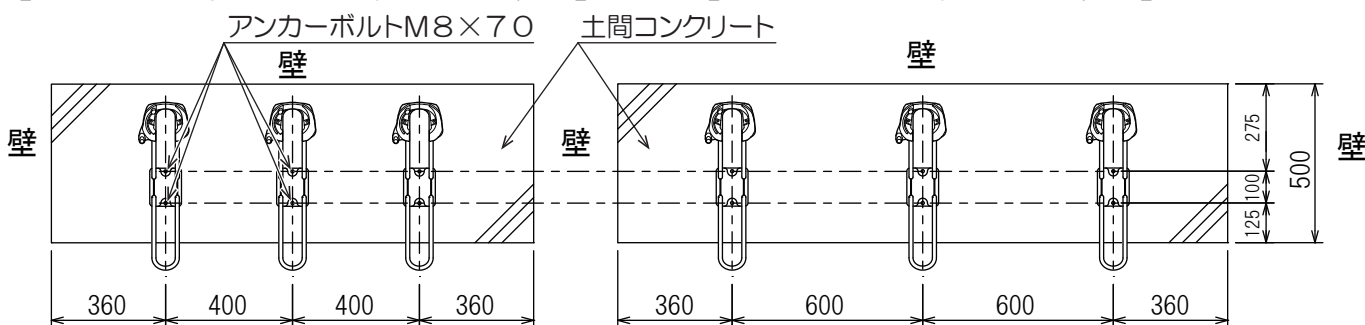

⚠ 施工上の注意

- 製品は必ずこの組立説明書に基づき施工組立してください。
- 組立作業の安全のため手袋など保護具を使用してください。
- 製品は必ずしっかりとした基礎の上に設置してください。
- 製品は必ず水平状態に設置してください。
- 屋上等、強風時自転車の転倒・落下等の事故の恐れのある場所へは設置しないでください。
- 避難経路には設置しないでください。
- アンカー打ちはコンクリートが完全に乾いた状態で行ってください。
- アンカーの緩み防止のため、コンクリートと製品の間やアンカー穴の中のコンクリート粉を取り除いてください。
- アンカーの下穴径を厳守してください。
- 事故防止のため、みだりに改造・変更はしないでください。
- 組立途中で放置しないでください。
- 組立後は必ずボルトの緩みがないか確認してください。

1 錠前取付金具の取付 ~スタンドに錠前取付金具を取付します。

①錠前取付金具をスタンドに差し込みます。

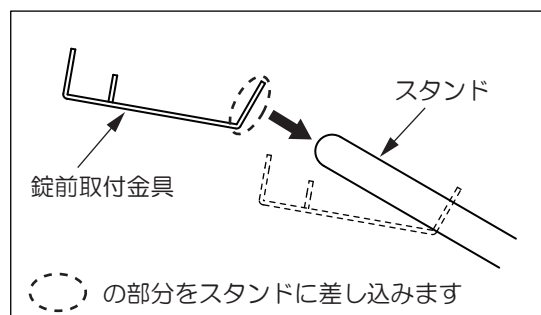
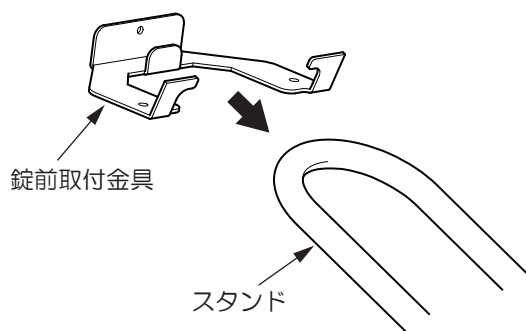

②錠前取付金具のねじ穴が見えるように左右の位置を調整します。

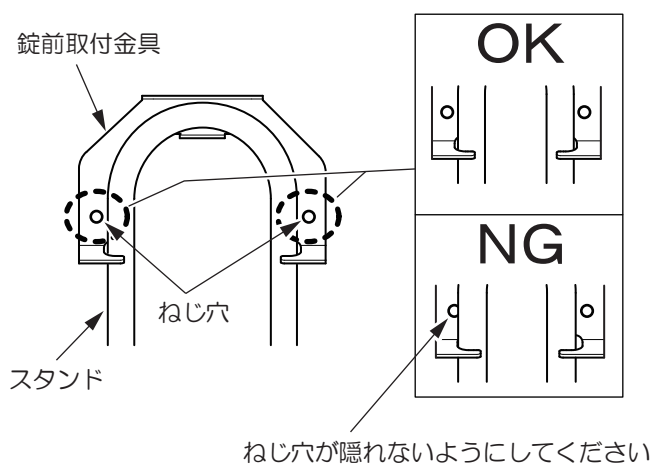

③錠前取付金具の先端を持ち上げ十字穴付タッピンねじを取付けます。

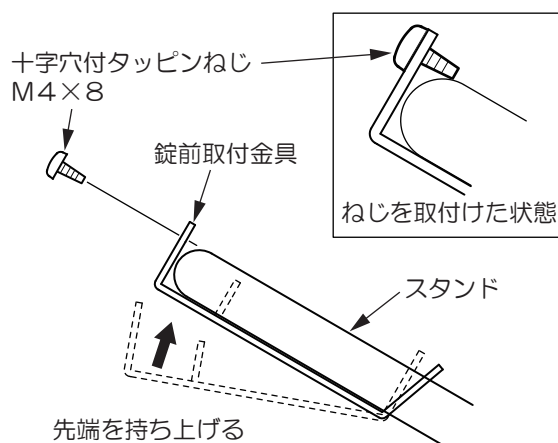

2 リング錠の取付 ~錠前取付金具にリング錠を取付します。

①リング錠を十字穴付なべ小ねじで取付けしてください。

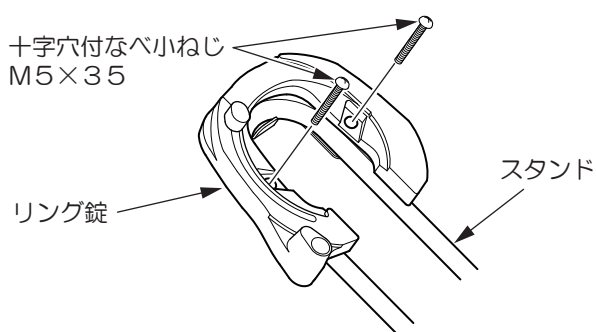

※ねじの締めすぎに注意してください。
ねじを締めすぎると錠前取付金具の変形、破損につながります。

②リング錠がしっかり固定されていることを確認し、六角ナットを付けてください。

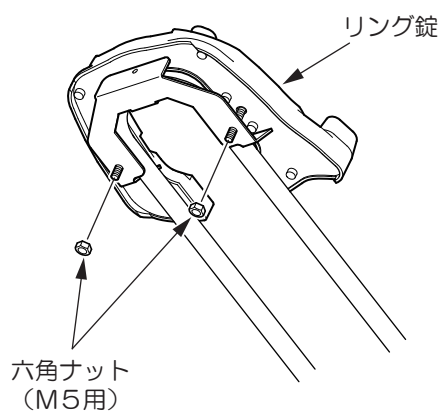

ねじの緩み、リング錠本体がしっかり固定されているか確認してください。
ご使用前にリング錠が作動するか確認してください。