

サイクルラック

前輪式(単体) SC-□型、SS-2型

施工要領書

このたびは、三協アルミ商品をご採用いただきましてありがとうございます。

商品の施工には、この施工要領書をよくお読みになり、正しく美しく仕上げてください。

注意事項は、商品の性能・機能、強度および安全性を確保する上での重要な内容です。施工の際は必ずお守りください。

●施工は専門業者様が行ってください。専門知識のない方が施工されますと不具合発生の原因となることがあります。

注▶ 同梱されている取り扱い説明書は、必ずお客様へお渡しください。

設置上の注意事項

- サイクルラック以外への転用や改造は行わないでください。
- サイクルラック設置床面の勾配は横方向、縦断方向ともに1%以下にしてください。
- サイクルポートに納める場合には、納まり図を参照の上、柱などの距離を適切にとってください。
- 給湯、暖房などの燃焼機器の排気ガスまたは車の排気ガスが直接商品に当たったり、滞留しないように設置してください。塗膜の剥がれなどの表面異常が発生するおそれがあります。







施工上の注意事項

- 指定してあるボルトやねじをすべて確実に締めてください。ねじは止める面に対し傾かないよう垂直に取り付けてください。
- 指定の部品やオプション品以外は使用しないでください。
- 施工後、ボルトやねじ類にゆるみやガタつき、また使用上危険な箇所や汚れなどが点検してください。
- 作業終了後の商品にキズ、ヘコミなどが点検してください。
- 取り扱い説明書に基づき、商品の使い方や保守・点検方法およびメンテナンス方法を必ずお客様へ説明してください。

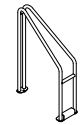
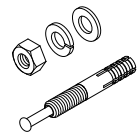
梱包内容

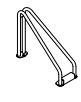
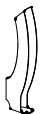
- 開梱時に種類と数量を確認してください(部品袋の内容も確認してください)。
- 商品に破損や異常がないか確認してください。
- 開梱後、商品にキズをつけないように保管してください。
- 万一商品に破損や異常がある場合、部品が不足している場合は、販売店様または三協立山株式会社 三協アルミ社までご連絡ください。

■サイクルラック前輪式(単体)

名称			形状			数量					
本体	SC-1R		1	本体	SS-2U		1	アンカー M8×50 (六角ナット、 ばね座金、 平座金を含む)	SC-1R		2
	SC-2R		1		SS-2D		1		SC-2R		
	SC-3R		1					SC-3R	3		
			1								
		ベースプレート							施工要領書 HZ2418		1
									取り扱い説明書 HZ2419		1

施工手順

※設置箇所は土間コンクリート厚さが100mm以上必要です。アスファルトやタイルなどには固定できません。

※商品位置は自転車の出し入れに支障がないよう配列してください(自転車の後方には通路幅1500mm以上の確保を推奨します)。

①通り芯などを図面に従い出してください。寸法は納まり参考図を参照してください。

(本体固定プレートの穴をガイドに穴位置、設置方向、設置位置の確認を行うと確実です)

②コンクリートドリルでφ8.5、深さ50mm以上の下穴をあけてください。穴あけ後はダストポンプなどで孔内の切粉を除去してください。

SC-□型の場合

③アンカーのねじ部上端から2mm下に平座金、ばね座金、六角ナットをセットして本体を介してアンカーを打ち込んでください。

(突出した芯棒をアンカー頭部までハンマーでたたき込んでください。

作業の際は、商品をキズつけないように注意してください)

(SC-3型の場合、本体の上にベースプレートをはさんで施工してください)

④スパナなどを用いて六角ナットに緩みがないか確認してください。

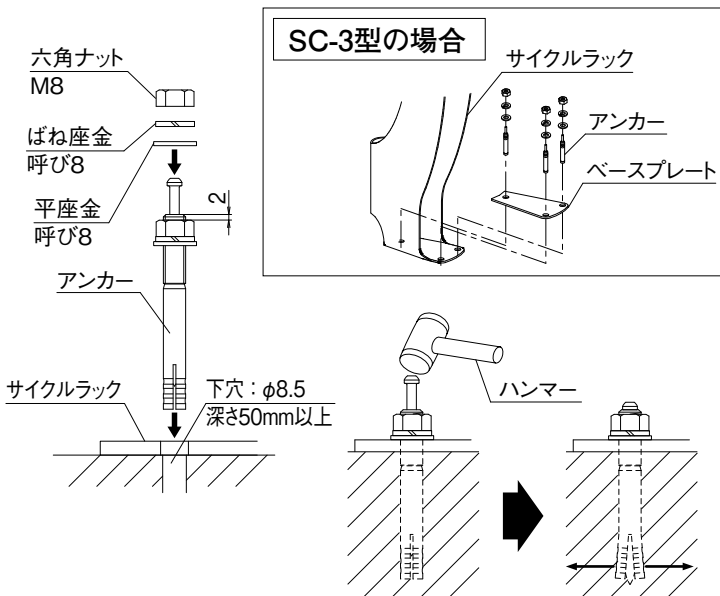

SS-2型の場合

③アンカーのねじ部上端から8mm下に平座金、六角ナットをセットしてアンカーのみを打ち込んでください。

(突出した芯棒をアンカー頭部までハンマーでたたき込んでください)

④六角ナット、平座金をいったん取りはずしてサイクルラックを設置し、スパナなどを用いて六角ナットで固定してください。

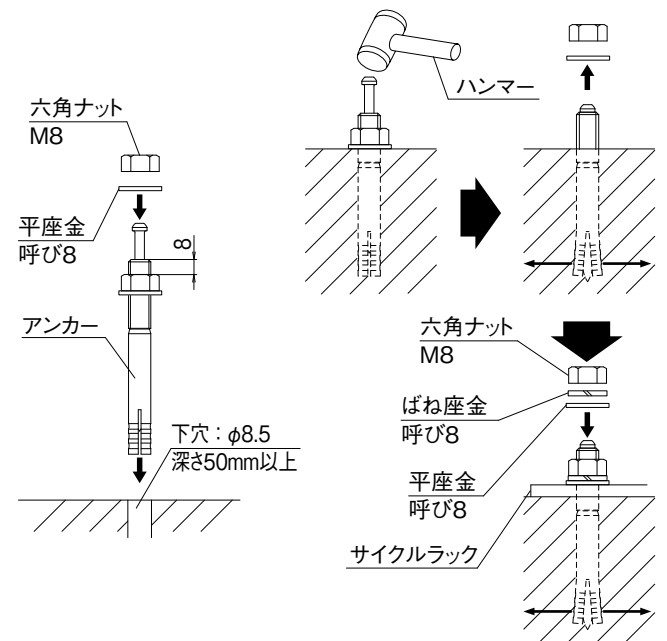

納まり参考図 (SC-□型の場合)

□SC-1型の場合

※アンカー位置Aは納まり参考図を参考に位置決めを行ってください。

※商品は隣接する壁面および境界面より300mm以上離して施工してください。

※商品間ピッチは600mm以上離して施工してください。

※施工前には商品を仮置きして穴位置や設置方向などを確認してください。

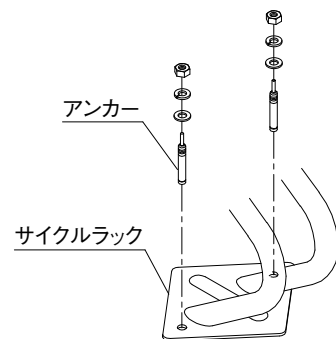
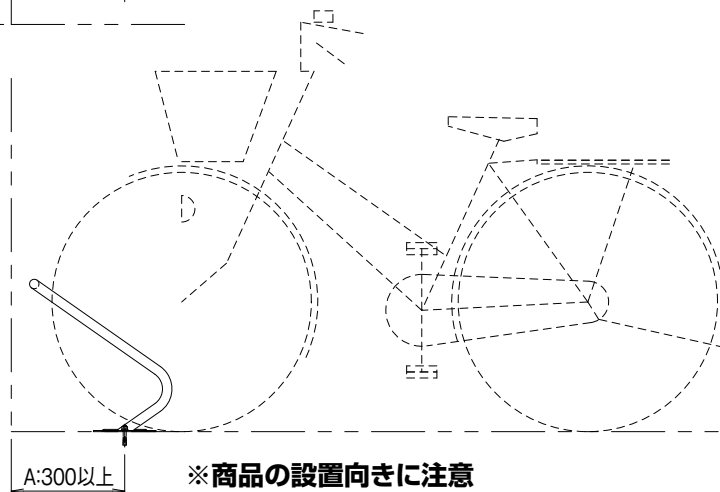
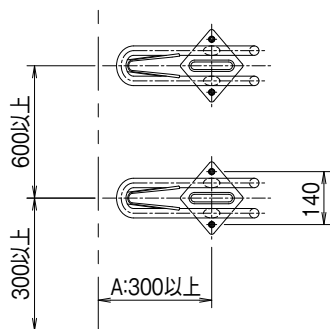

通路として1500以上を推奨

□SC-2型の場合

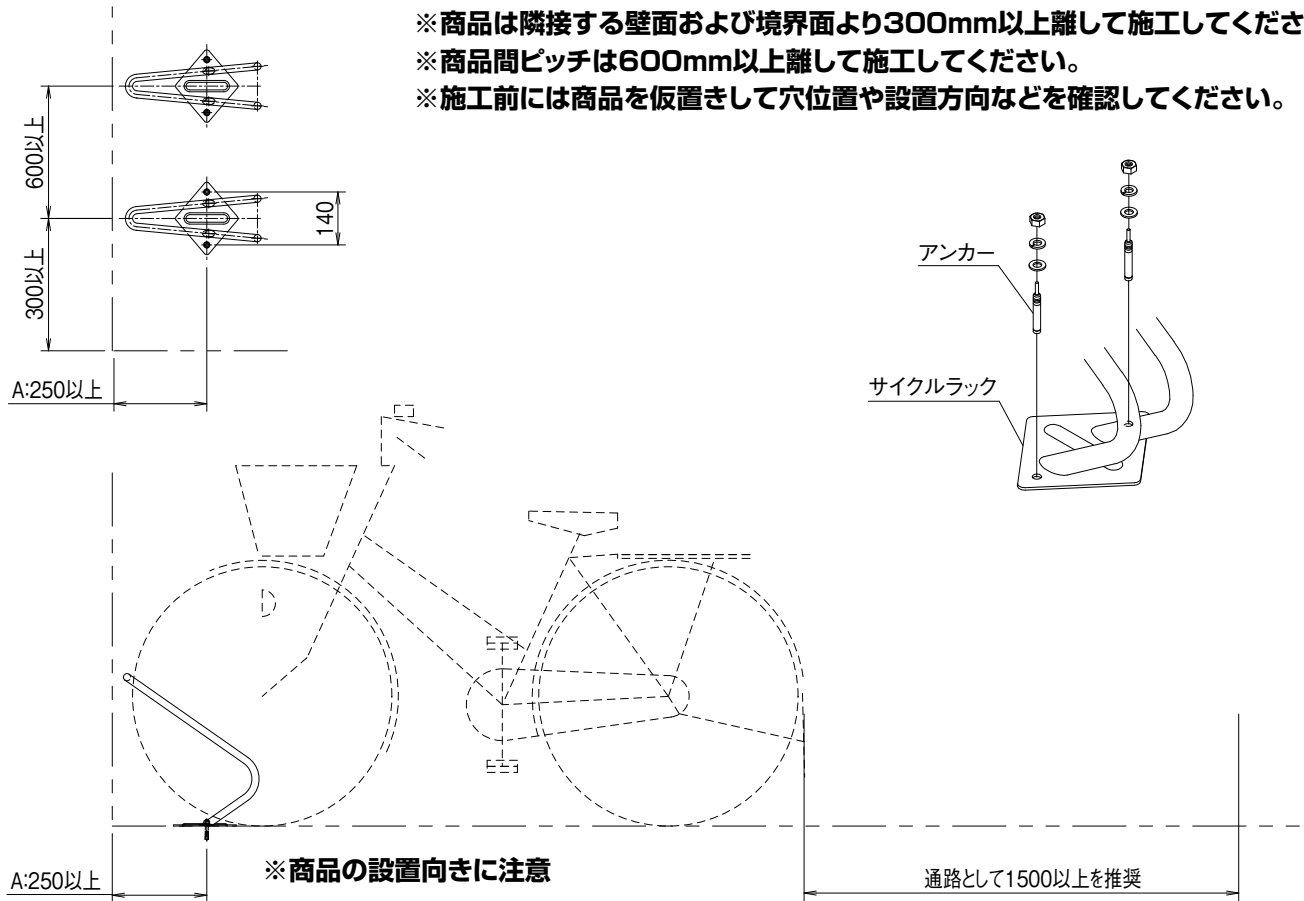

- ※アンカー位置Aは納まり参考図を参考に位置決めを行ってください。
- ※商品は隣接する壁面および境界面より300mm以上離して施工してください。
- ※商品間ピッチは600mm以上離して施工してください。
- ※施工前には商品を仮置きして穴位置や設置方向などを確認してください。

□SC-3型の場合

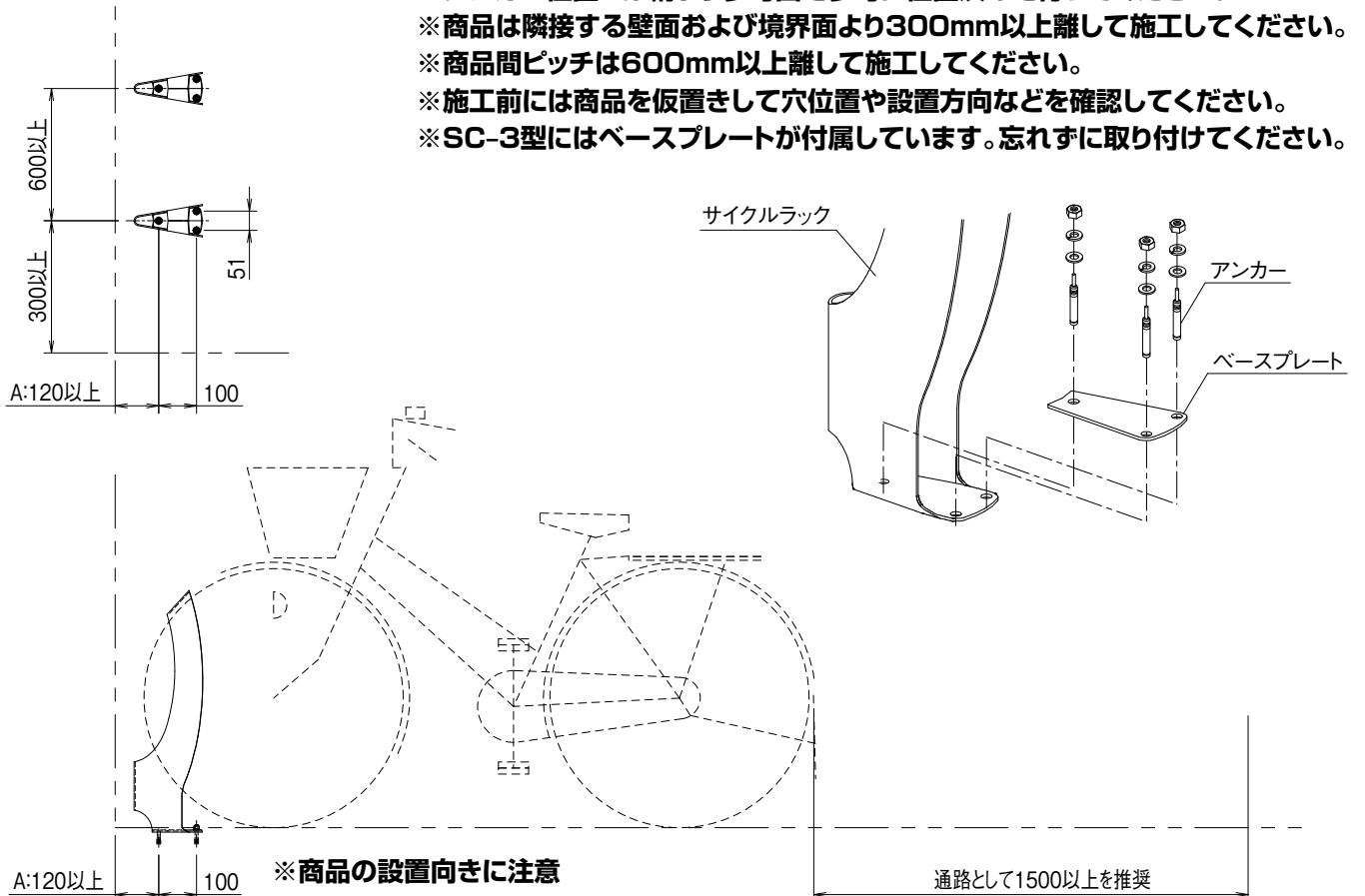

- ※アンカー位置Aは納まり参考図を参考に位置決めを行ってください。
- ※商品は隣接する壁面および境界面より300mm以上離して施工してください。
- ※商品間ピッチは600mm以上離して施工してください。
- ※施工前には商品を仮置きして穴位置や設置方向などを確認してください。
- ※SC-3型にはベースプレートが付属しています。忘れずに取り付けてください。

